

Los colores pueden variar dentro de los lotes de producción y podrían no emparejar con muestras o compras anteriores.

Los colores discontinuados o selecciones de colores serán reemplazados con la muestra más cercana del producto equivalente.

Sus Derechos Bajo la Ley del Estado: Esta garantía le da derechos legales específicos y usted podría tener otros derechos, los cuales varían según el estado. Algunos estados no aceptan limitaciones o tiempo de garantías, así que las anteriores limitaciones podrían no aplicarle a usted. Ningún agente, ni representante, proveedor o empleado desautorizado tiene la autoridad de incrementar o aumentar la obligación de esta garantía. Esta garantía super-sede al cualquier versión anterior.

Cortina Semitransparentes con Operación de Cadena Continua

Part No. MEIN0227 Rev. 2 **ESP**

INSTRUCCIONES DE INSTALACION

Paso 1. Cerciórese del Contenido

Falta alguna pieza? Llame al 800-264-1190

El juego de montaje incluye las siguientes piezas:

Parte	Cantidad
Soportes	3 (de 24" a 60" de ancho)
	4 (de 60" a 90" de ancho)
	5 (de más de 90" de ancho)
Tornillos para el Tensor	2 (1") cabeza Phillips 2 (3/8") para soporte exterior

Paso 2. Herramientas requeridas

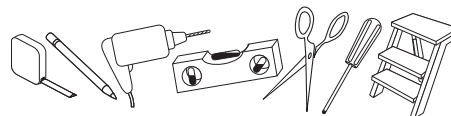

Lápiz, cintan métrica, nivel, destornillador, tijeras, pinzas, escalera, taladro.

Paso 3. Instalación

Su persiana puede ser instalada ya sea dentro o fuera el marco de la ventana.

Paredes de Yeso: use tarugos.

Concreto, Piedra o Ladrillo: use brocas para masonería y tarugos o tornillos especialmente diseñados para masonería (no incluidos).

Montaje Interior:

Un soporte deberá estar posicionado entre 2" y 6" de cada extremo del riel. Para cortinas más anchas que requieren de 3 o 4 soportes, estos deberán estar distribuidos

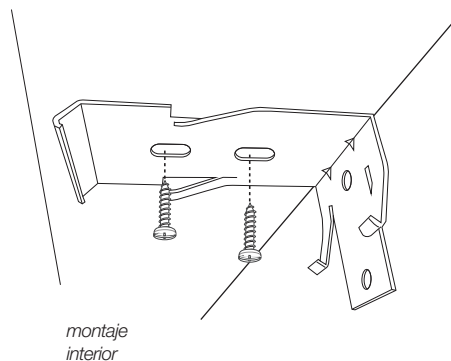

equitativamente entre los dos soportes exteriores.

Fije cada soporte al la parte superior interna de la abertura de la ventana usando los tornillos incluidos. Perfore los agujeros usando una broca de 5/64". Los soportes de extensión no se usan en montajes internos.

Para un montaje a ras, primero fije los soportes al riel (mire la ilustración), y luego posicione la cortina en la apertura de la ventana tal y como la desea. Luego marque con lápiz por detrás de cada soporte. Remueva los soportes presionando la pestaña plástica. Alinee los soportes con las marcas de lápiz, y atorníllelos en su lugar como se describió anteriormente.

Montaje Exterior:

Fije los soportes de extensión a la pared o marco de la ventana. Un soporte deberá ser colocado entre 2" y 6" de cada extremo del riel. Para cortinas más anchas que requieren de 3 o 4 soportes, estos deberán ser distribuidos equitativamente entre los dos soportes extremos. Perfore los agujeros usando una broca de 5/64".

Los soportes deben estar nivelados – use un nivel "Spirit" si es necesario asegurar el alineamiento apropiado.

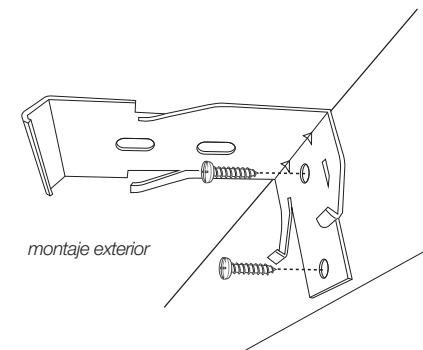

Paso 4. Aseguramiento del Riel

Posicione el riel de manera que la cresta en la parte superior-frontend se acomode en la parte frontal de los soportes como se ilustra, luego empuje hacia arriba hasta que las clavijas metálicas en la parte

⚠️ WARNING

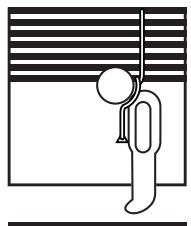

Window Blind Cord Can STRANGLE Your Child

- Children can climb furniture to reach cords.
- Move crib and furniture away.
- Keep all cords out of children's reach.
- Attach tension device to wall or floor.
- Fasteners provided with tension device may not be appropriate for all mounting surfaces.
- Use appropriate anchors for the mounting surface conditions.

⚠️ ADVERTENCIA

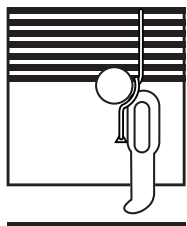

La cuerda ciega del a ventana puede ESTRANGULAR su niño

- Los niños pueden subir los muebles para alcanzar las cuerdas.
- Mueva la cuna y los muebles.
- mantenga todas las cuerdas fuera del alcance de los niños.
- Conecte el dispositivo de tensión a la pared o suelo.
- Los sujetadores provistos con el dispositivo de tensión pueden no ser apropiados para todas las superficies de montaje.
- Utilice anclajes apropiados para las condiciones de la superficie de montaje.

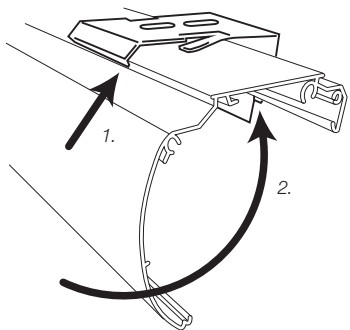

traseira de los soportes se abrochan a la parte trasera del riel.

Paso 5. Instale el Tensor

El tensor deberá fijarse de acuerdo a estas instrucciones para que funcione apropiadamente.

Cuidadosamente desenvuelva el tensor de cadena. Corte y remueva el nudo plástico.

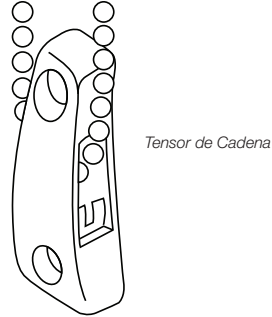

Mientras sostiene el tensor en una mano, hale el émbolo fuera de la cadena con la otra mano. Levante la cadena fuera de la ranura de bloqueo y deslice el tensor al fondo de la cadena.

Hale el tensor hacia abajo hasta que la cadena quede totalmente tensionada (émbolo queda arriba) y mueva el tensor arriba 1/8" approx. Márque el lugar de los tornillos en la pared o arco de la ventana con un lápiz.

Montaje Interior: Si se montase en madera, perfere los orificios de los tornillos e instale el tensor usando los tornillos Phillips de 1" proveidos.

Si no se instala a madera, entonces use los tarugos apropiados de acuerdo a las instrucciones del fabricante.

Montaje Externo: Alinée los soportes de montaje a los orificios y márque con un

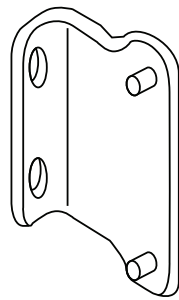

Soporte de Montaje Exterior

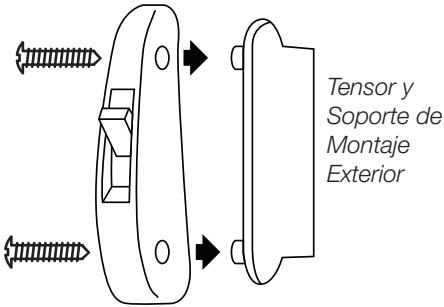

Tensor y Soporte de Montaje Exterior

lápiz. Si se montasen en madera, perfere los orificios y luego instale los soportes de montaje usando los tornillos Phillips de 1" proveidos. Si no se instalan a madera, use los tarugos apropiados de acuerdo a las instrucciones del fabricante.

Presione el tensor en los montajes en los puestos de soporte de montaje. Cuidadosamente instale usando los tornillos Phillips de 3/8" proveidos a travez del tensor y el soporte de montaje usando un destornillador.

NO SOBRE-APRIETE!

Paso 6. Manejo de la Persiana

Si tira de los cordones suave y lentamente en una dirección, levanta la cortina; Si tira en la otra dirección, baja. En cortinas donde la tela se enrolla hacia dentro del cuarto, el cordón posterior levanta la cortina.

Limpieza

Para limpiar la tela, use un plumero o aspire ligeramente usando el cepillo blando. Para limpiar manchas use agua templada (nunca caliente!) con una solución jabonosa.

REPUESTOS

Si llegase a requerir de repuestos, por favor llame al: 1-800-264-1190
Asegúrese de proveer la siguiente información:

- Nombre y Modelo o Número del Producto en el Catálogo
- Descripción del Producto
- Descripción de la parte que se requiere

GARANTIA DE POR VIDA LIMITADA

Este producto está garantizado al comprador primario y por el tiempo que el producto permanezca instalado en la ventana original.

Lo que Cubre

De por vida: El producto entero cuando haya defectos de manufactura (por ejemplo una falla en el diseño, materiales o mano de obra que cause que el producto deje de funcionar.

3 Años: Cordones, incluyendo cordones internos como aquellos que se encuentran en persianas inalámbricas o cortinas

5 Años: La tela

No Cubre

1. Deterioro normal

2. Cualquier producto que falla debido a:

- Abuso
- Alteración
- Exposición a aire salado
- Limpieza inapropiada
- Instalación inapropiada
- Operación inapropiada
- Accidente
- Daño causado por insectos/mascotas/pestes
- Uso extremo
- Manejo indebido
- Uso Inapropiado o indebido.

3. Productos de madera natural que:

- Pierden intensidad del color
- Varían de color, grano o textura
- Encorvamiento de tablillas en áreas de alta humedad.

4. Costos asociados con:

- Remoción del producto
- Transporte de y hacia almacén
- Remoción de marca
- Re-medición de producto
- Re-instalación de producto
- Envío de producto
- Daños accidentales y consecuenciales.

En el evento que varias persianas/cortinas se encuentran en el mismo cuarto, solo la defectuosa será reemplazada.

Para Reportar un Daño en el Envío: Si el daño se presentó durante el envío, llame al almacén donde efectuó la compra dentro de los 7 días calendario de lo contrario le será negado el crédito por el producto dañado.

Para Obtener Servicio: Si usted sospecha que este producto de PhaseII tiene un defecto de manufactura o materiales:

- Ubique el recibo de compra
- Llame al lugar donde adquirió el producto

Cualquier retorno no autorizado no será aceptado.

Remedio de Garantía: esta será la reparación dentro de la garantía limitada. Si este producto llegase a tener un defecto de manufactura o defecto en los materiales, nosotros, a nuestra entera discreción, haremos alguna de las siguientes:

- Reparar el producto
- Reemplazar el producto
- Devolver el costo del producto.